

CINTA MOTORIZADA

ARG-780

RANDERS®

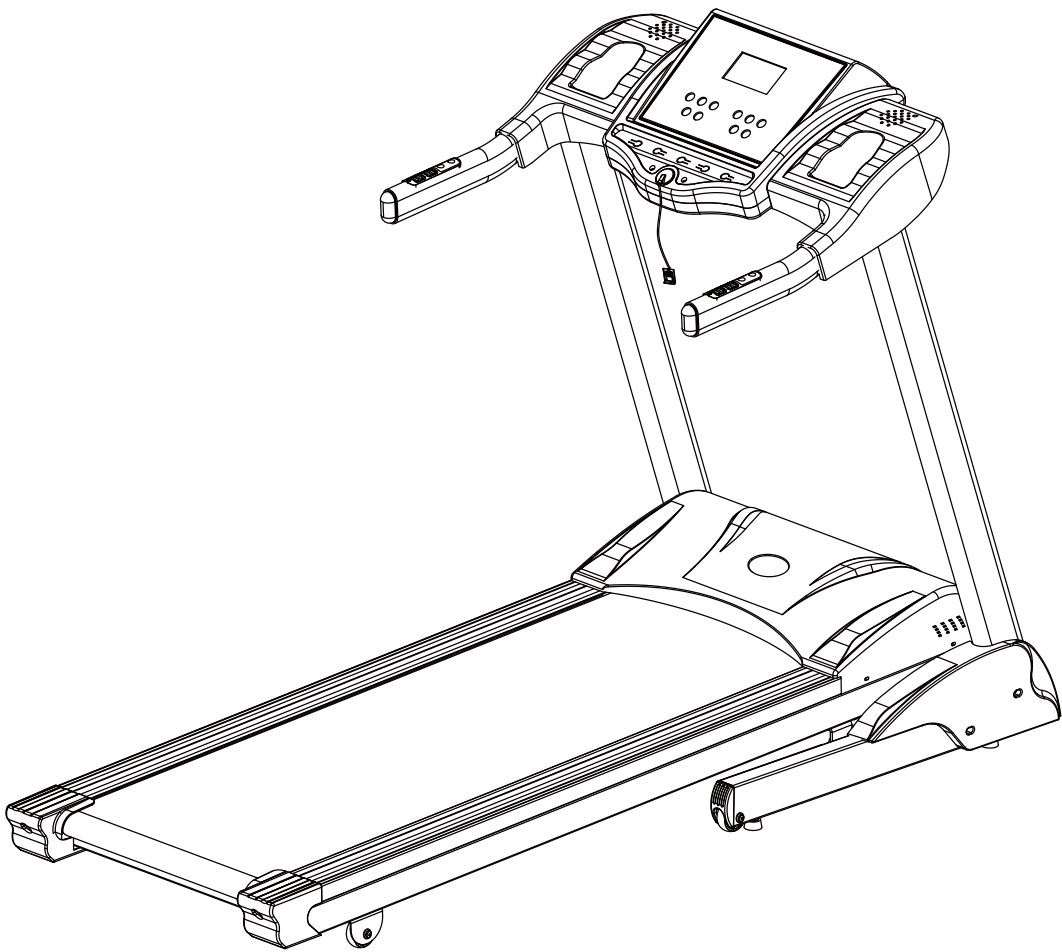

MANUAL DE USUARIO

IMPORTANTE: Lea cuidadosamente las instrucciones antes de usar este producto. Conserve este manual de referencia para consultar en el futuro. Las especificaciones de este producto pueden variar de esta foto, sujetas a cambios sin previo aviso.

TABLA DE CONTENIDOS

INSTRUCCIONES DE SEGURIDAD -----	2
LISTA DE PIEZAS -----	5
LISTA DE HARDWARE DE EMPAQUE -----	7
HERRAMIENTAS -----	7
ACEITE DE SILICONA INCLUIDA -----	7
GRAFICO DE DESPIECE -----	8
INSTRUCCIONES DE MONTAJE -----	9
ALMACENAMIENTO -----	12
FUNCIONAMIENTO DE LA COMPUTADORA -----	13
GUIA DE CUIDADO, MANENIMIENTO Y SOLUCION DE PROBLEMAS --	17
AJUSTE DE LA BANDA Y LUBRICACION -----	18
RUTINA DE ENTRADA EN CALOR Y ENFRIAMIENTO -----	19

INSTRUCCIONES DE SEGURIDAD

Precauciones básicas deben ser seguidas, incluyendo las instrucciones de seguridad siguientes cuando utilice esta cinta: Lea todas las instrucciones antes de usar esta máquina para correr.

PELIGRO: Para reducir el riesgo de descarga eléctrica, por favor lea lo siguiente:

Siempre desconecte la cinta de la toma de corriente inmediatamente después de usar y antes de la limpieza, montaje o mantenimiento.

NOTA: El no seguir estas instrucciones puede resultar en lesiones personales y causar daños a la cinta.

ADVERTENCIA: Para reducir el riesgo de quemaduras, incendio, choque eléctrico o lesiones a las personas, por favor lea lo siguiente:

- Nunca deje la cinta desatendida cuando este enchufada. Desconectar apagando el interruptor principal y desenchufar el aparato cuando no esté en uso y antes de colocar o quitar piezas.
- Use este aparato sólo para su uso como se describe en este manual. No utilice accesorios no recomendados por el fabricante.
- Nunca utilice esta cinta si tiene un cable o enchufe dañado, o si no está funcionando correctamente. Si se ha caído o dañado, o ha estado expuesto al agua, a devolver el aparato a un centro de servicio para su revisión y reparación.
- No intente realizar ningún mantenimiento o ajustes que no sean los descritos en este manual. En caso de que surja cualquier problema, suspenda su uso y consulte a un Representante de Servicio Autorizado.
- Nunca opere el aparato con las aberturas de ventilación bloqueadas. Mantenga las aberturas de ventilación libres de pelusa, pelo, etc.
- No utilice cinta de correr al aire libre.
- No tire de la cinta de correr por el cable de alimentación o utilice el cable como manija.
- Mantenga a los niños y mascotas lejos de los equipos durante su uso. Esta máquina está diseñada sólo para adultos. Es necesaria la supervisión en esta cinta si es usada cerca de enfermos o personas discapacitadas.
- No haga funcionar aerosol (spray) si están administrando oxígeno.
- Mantenga seco - no operan en condiciones mojadas o húmedas. Guarde estas instrucciones.
- No haga funcionar la cinta cerca de una manta. Un calentamiento excesivo puede ocurrir y causar incendios, descargas eléctricas o daños al usuario.
- Mantenga el cable eléctrico alejado de superficies calientes.
- No inserte ningún objeto en ninguna abertura.
- Mantenga la cinta de correr sobre una superficie sólida y nivelada con la distancia de seguridad de superficie mínima de 2000mm x 1000mm de la cinta. Asegúrese de que el área alrededor de la cinta quede limpia durante su uso y tenga el espacio adecuado.
- Esta cinta es sólo para uso doméstico.
- Sólo una persona debe estar en la máquina de ejercicios mientras está en uso.
- Use ropa cómoda y adecuada al utilizar la cinta. No utilice la cinta de correr descalzos, en calcetines sólo o con sandalias, use siempre zapatos atléticos. Nunca use ropa suelta, ya que podría correr el riesgo de quedar atrapados en la cinta.

- Siempre aferrese a los pasamanos durante el uso de la cinta.
- Siempre asegúrese de que el pestillo de almacenamiento está en su lugar al doblar y mover la rueda de ardilla.
- No deje a los niños que son menores de 12 años de edad sin supervisión cerca o en la cinta.
- Para desconectar, ponga todos los controles a la posición de apagado, luego retire el enchufe del tomacorriente.
- Este aparato no está diseñado para ser utilizado por personas (incluidos niños) con capacidades físicas, sensoriales o mentales, o la falta de experiencia y conocimiento, a menos que se les supervise o les instruya en el uso del aparato por una persona responsable de su seguridad. Los niños deben ser supervisados para asegurarse de que no jueguen con el aparato.
- Si el cable de alimentación está dañado, debe ser reemplazado por el fabricante, su agente de servicio o personas calificadas con el fin de evitar un peligro.
- Tire de la clave Cuerda de seguridad para parada de emergencia. Vuelva a instalar la clave de Cuerda de seguridad en la consola del ordenador. Pulse el botón ON / OFF de nuevo para empezar el ejercicio.
- Capacidad de peso máximo para este producto es de 110 kgs.

Nota: Es obligación del propietario para revisar y explicar las medidas de seguridad para todos los usuarios de esta cinta.

ADVERTENCIA: Conecte la cinta a una toma a tierra. Vea las instrucciones de conexión a tierra.

GUARDE ESTAS INSTRUCCIONES

INSTRUCCIONES DE CONEXION A TIERRA

Este producto debe ser conectado a tierra. Si funciona mal o se rompen, la tierra proporciona una trayectoria de menos resistencia para la corriente eléctrica para reducir el riesgo de descarga eléctrica. * **Esta cinta está equipada con un cable que tiene el conductor de puesta a tierra y un enchufe. El enchufe debe estar conectado a una toma apropiada que esté correctamente instalado y conectado a tierra de acuerdo con todos los códigos y ordenanzas locales.**

IMPORTANTE: Si se daña el cable de alimentación, el mismo deberá ser reemplazado por personal técnico o electricista matriculado.

PELIGRO: La conexión incorrecta del conductor de cinta puede resultar en el riesgo de descarga eléctrica. Consulte a un electricista calificado, si usted está en la duda de si el producto está correctamente conectado a tierra. No modifique el enchufe que viene con la cinta. Si no se ajusta a su toma de corriente, haga una toma de tierra instalada por un electricista calificado.

Asegúrese de que el producto está conectado a un tomacorriente que tenga la misma configuración que el enchufe.

- Esta unidad debe estar conectada a un valor nominal de 220 V 50 Hz, que tiene una conexión a tierra.
- Mantenga las manos alejadas de todas las partes móviles. Nunca coloque las manos, los pies debajo de la cinta.
- No utilizar la máquina para correr sobre una alfombra que es mayor que 1 / 2 pulgada de altura.
- Antes de usar la cinta, compruebe que el cinturón está alineado y centrado en la cubierta de paseo y todos los elementos de fijación visible en la cinta están bien apretados y seguros.

ADVERTENCIA: Antes de comenzar cualquier programa de ejercicios consulte a su médico. Esto es especialmente importante para las personas que tienen más de 35 años de edad o que tienen problemas preexistentes de salud. Lea todas las instrucciones antes de usar cualquier equipo de la aptitud. No asumimos ninguna responsabilidad por lesiones personales o daños materiales sufridos por o a través del uso de este producto. No utilice este equipo para hacer ejercicio sin guardias debidamente ajustado, ya que las partes móviles pueden presentar un riesgo de daño grave a los niños pequeños.

PRECAUCION: Lea atentamente todas las instrucciones antes de utilizar este producto. Conservar este manual de instrucciones para futuras consultas.

LISTA DE PIEZAS

Part #	Description	Qty	Part #	Description	Qty
001	Computer		011	Bolt M8x55	1
001A	Computer Panel Sticker	1	012	Main Frame	1
001B	Computer Panel	1	013	Sensor with Wire 2PINx1100	1
001C	Computer Power Control Board	1	014	Computer Bracket	1
001D	Upper Button Panel	1	015	Pan Head Phillips Self Drilling Screw ST4.2x13	5
001E	Screw ST3x8	55	016	Hand Pulse Sensor with Incline Buttons	1
001F	Safety Tether Key Plate	1	017	Handrail Tube Foam Grip	2
001G	Upper Computer Cover	1	018	Hand Pulse Sensor with Speed Buttons	1
001H	Upper Right Computer Cover	1	019	Screw Holder	4
001I	Upper Left Computer Cover	1	020	Main Control Wire	1
001J	Lower Left Computer Cover	1	021	Control Button Wire I	2
001K	Lower Right Computer Cover	1	022	Handrail Tube Oval End Cap 30x60xT1.5	2
001L	Lower Computer Cover	1	023	Left Handlebar Support Tube	1
001M	Cross Recessed Pan Head Tapping Screw ST4.2x13	23	024	Right Handlebar Support Tube	1
001N	Wire for MP3 or CD Player 380mm	1	025	Control Button Wire II	1
001O	Connecting Wire for Speaker	2	026	Serrated Washer External Teeth Ø8	2
001P	Amplifier Power Control Board	1	027	Bolt M8x45	3
001Q	MP3 or CD Player Interface	1	028	Washer Ø8	29
001R	Speaker	2	029	Hex. Socket Round Head Bolt M8x16	2
001S	Lower Button Panel	1	030	Bolt M10x120	2
002	EVA Single Sided Adhesive 1300x20x2.0	2	031	Curve Washer Ø10	2
003	Rear Roller Ø46x605	1	032	Bolt M10x60	4
004	Mod. Truss Cross Head Screw ST4.2x13	18	033	Washer Ø10	12
005	Right End Cover	1	034	Red Wire 250mm	1
006	Left End Cover	1	035	Base Frame	1
007	Bolt M8x80	2	036	Nut M10	6
008	Safety Tether Key	1	037	Adjustable Leveler M10	4
009	Spring Washer Ø30x28xM8	4	038	Left Base Frame Cover	1
010	Deck Bumper Pad 45x33xT3.0	4	039	Bolt M5x10	4

LISTA DE PIEZAS

Part #	Description	Qty	Part #	Description	Qty
040	Cable Tie 4x150	4	067	Motor Bracket	1
041	Spacer Ø13.8xØ8.2x7	4	068	Bolt M8x16	4
042	Right Base Frame Cover	1	069	Hex. Head Bolt M8x40	1
043	Transport Wheel Ø60x25.5	4	070	Bolt M8x12	2
044	Bolt M8x50	2	071	Motor Bumper Pad II	1
045	Nut M8	16	072	Belt 220J8	1
046	Base Frame End Cap	2	073	Running Belt 3025x500x1.8	1
047	Safety Tube A	1	074	Power Control Board	1
048	Spring Knob Ø38xM16	1	075	Front Roller Ø100xØ48x612	1
049	Safety Tube B 20x20x1.5x365	1	076	Bolt M4x8	5
050	Plastic Bushing □25x25x20x20	1	077	Lower Motor Cover 660x375xT2.3	1
051	Bolt M8x40	3	078	Screw ST4.2x13	5
052	Square End Cap □20x20	1	079	Running Deck 1335x597x18	1
053	Hex. Socket Round Head Bolt M8x35	2	080	Bolt M8x35	4
054	Gas Spring	1	081	Bolt M6x30	8
055	Bolt M10x50	1	082	Cross Recessed Countersunk Head Bolt M8x40	4
056	Incline Motor	1	083	Washer Ø6	8
057	Nylon Washer Ø20xØ10.5x2.0	2	084	Nut M6	8
058	Spring Clip	1	085	EVA Single Sided Adhesive 20x540xT2.0	2
059	Ring for Cable Power Ø31xØ19x13	1	086	Linking Tube 15x30x1.5x603	2
060	Bolt M10x65	1	087	Side Rail 1330x85x33.5	2
061	Incline Frame	1	088	End Cap 30x60x1.5	2
062	Bolt M10x30.5	2	089	Power Cord	1
063	Bolt M10x28	2	090	Switch, AC Power AC250V 10A	1
064	Motor Cover	1	091	Cord Cap 6N-4	1
065	Motor	1	092	Power Split Wire 100/250	1
066	Motor Bumper Pad I	1			

LISTA DE EMPAQUE DE HARDWARE



(28) Washer Ø8
2 PCS

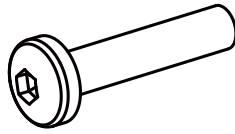

(29) Hex. Socket Round
Head Bolt M8x16
2 PCS

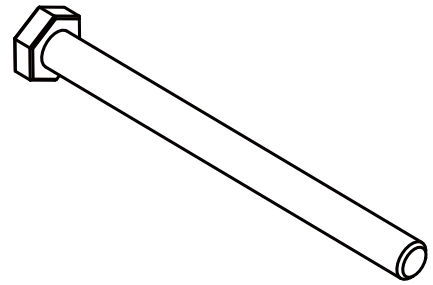

(30) Bolt M10x120
2 PCS



(31) Curve Washer Ø10
2 PCS

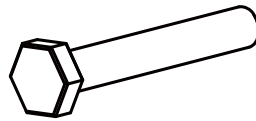

(32) Bolt M10x60
2 PCS



(33) Washer Ø10
2 PCS



(39) Bolt M5x10
4 PCS

HERRAMIENTAS



5mm Allen Wrench with
Phillips Screwdriver
1 PC

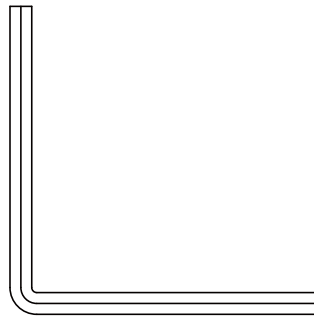

6mm Allen Wrench
1 PC

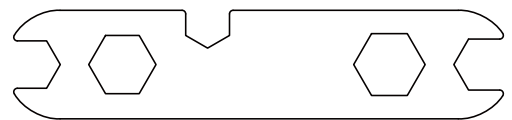

Multi Hex Tool
1 PC

ACEITE DE SILICONA INCLUIDA

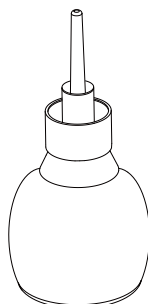

Silicone Oil
1 PC

GRAFICO DE DESPIEZE

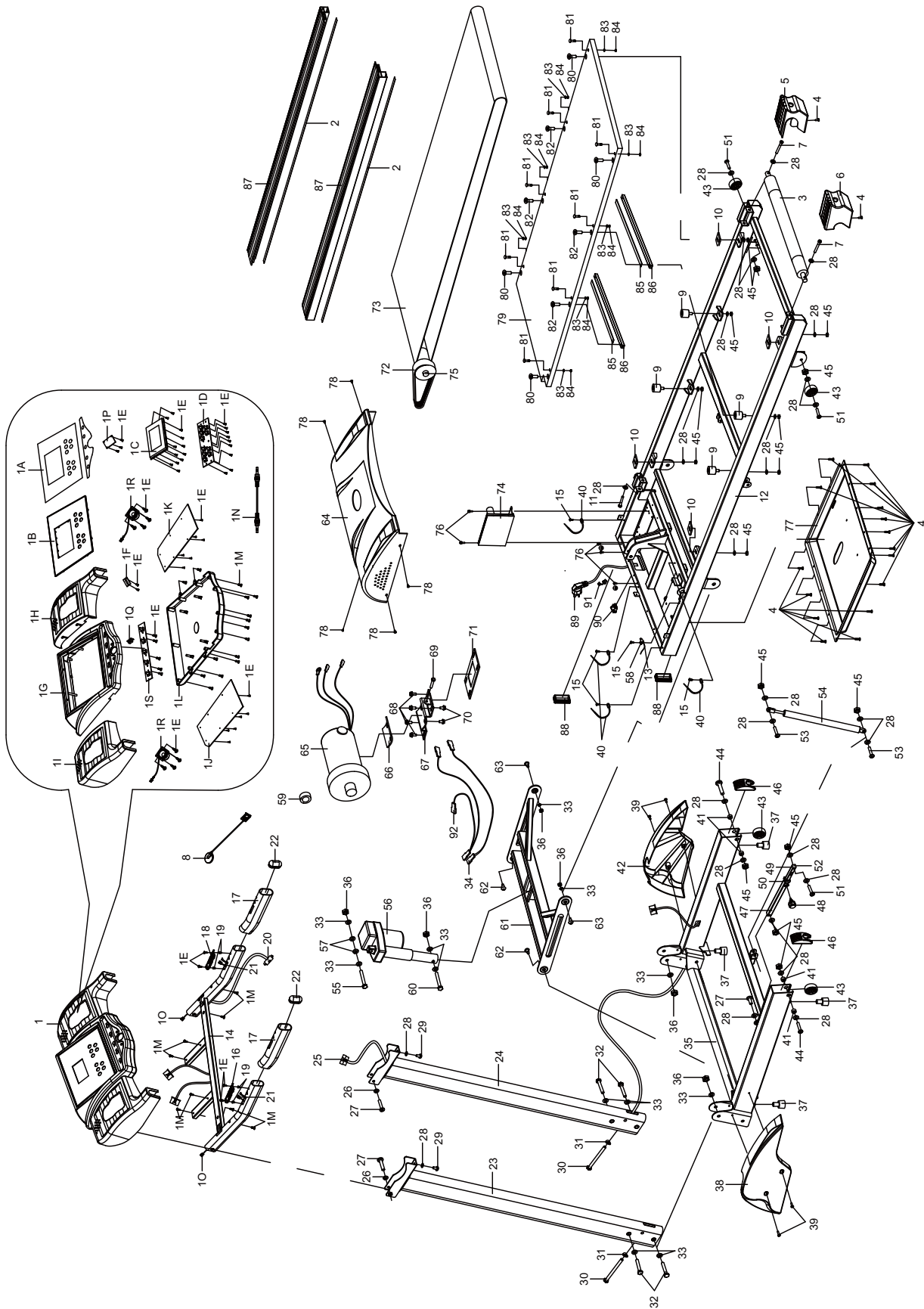

INSTRUCCIONES DE MONTAJE

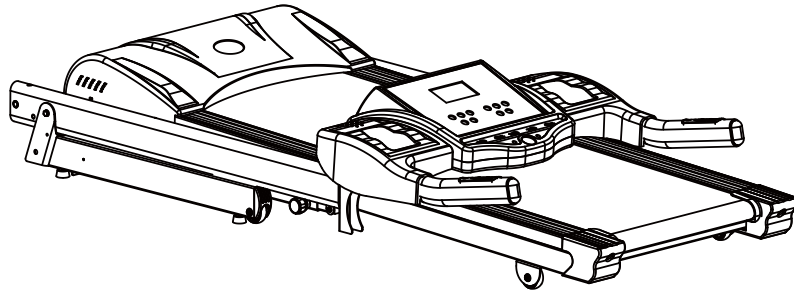

Paso 1

Retire la cinta de la caja y colóquela en una superficie sólida y nivelada.

NOTA: Se recomienda utilizar siempre la ayuda de una segunda persona al retirar la cinta de la caja.

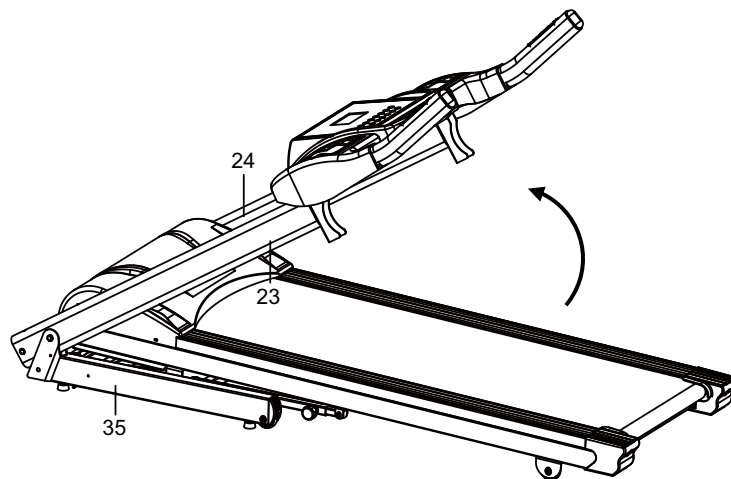

Paso 2

Tire de los tubos del manillar izquierdo y derecho de soporte (23, 24) todo el camino hasta.

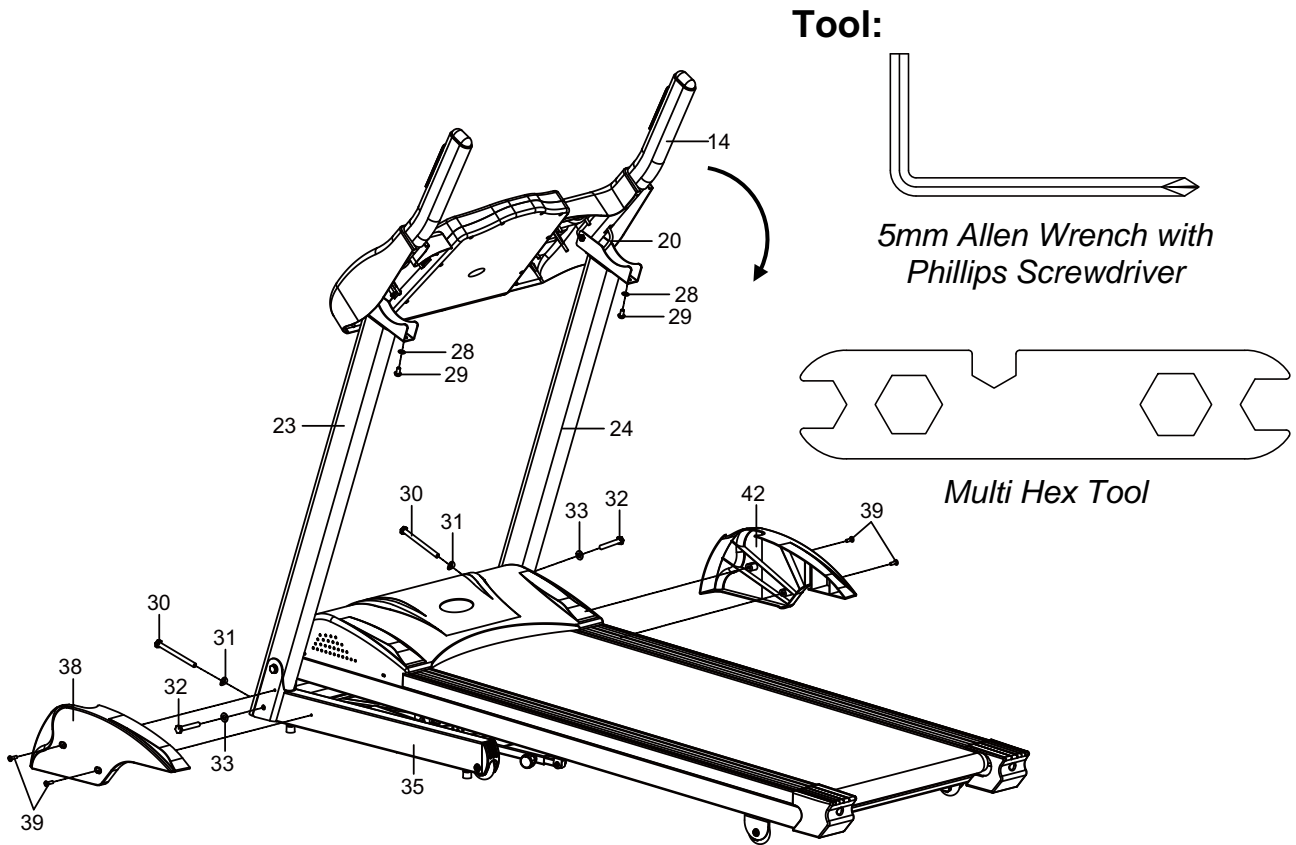

Paso 3

Coloque los tubos del manillar, tanto la izquierda / derecha de soporte (23, 24) a la bancada (35) con dos M10x120 tornillos (30), dos arandelas Curva Ø10 (31), dos tornillos M10x60 (32), y dos Ø10 Arandelas (33). Apriete los tornillos con la herramienta hexagonal Multi Siempre. Coloque cubiertas de base tanto de la izquierda / derecha del marco (38, 42) en la estructura de base (35) con cuatro Tornillos M5x10 (39). Apriete los pernos con la llave Allen de 5mm con Phillips herramienta que se facilita. Tire del soporte de PC (14) hasta el fondo en los extremos superiores de los tubos de soporte izquierda / derecha del manillar (23, 24). Fije el soporte de PC (14) en los tubos de soporte izquierda / derecha del manillar (23, 24) con dos arandelas Ø8 (28) y dos hexagonal M8x16. Toma de pernos de cabeza redonda (29). Apriete los pernos con la llave de Allen de 5 mm con Phillips herramienta que se facilita.

IMPORTANTE: Al tirar hacia abajo el soporte del equipo en los tubos de soporte izquierdo y derecho del manillar, asegúrese de que el cable de control principal (20) se encuentra dentro del tubo de soporte del manillar derecho y prestar atención de no pellizcar el cable.

Hardware:



(31) Curve Washer Ø10
2 PCS

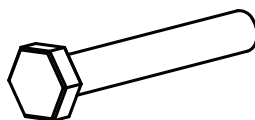

(32) Bolt M10x60
2 PCS



(33) Washer Ø10
2 PCS

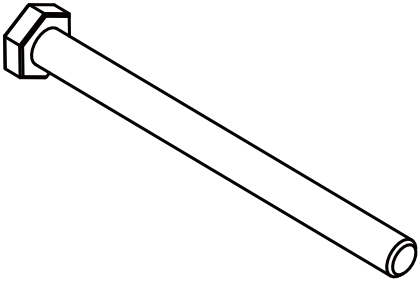

(30) Bolt M10x120
2 PCS



(28) Washer Ø8
2 PCS

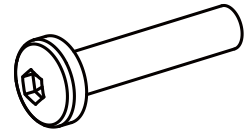

(29) Hex. Socket Round
Head Bolt M8x16
2 PCS



(39) Bolt M5x10
4 PCS

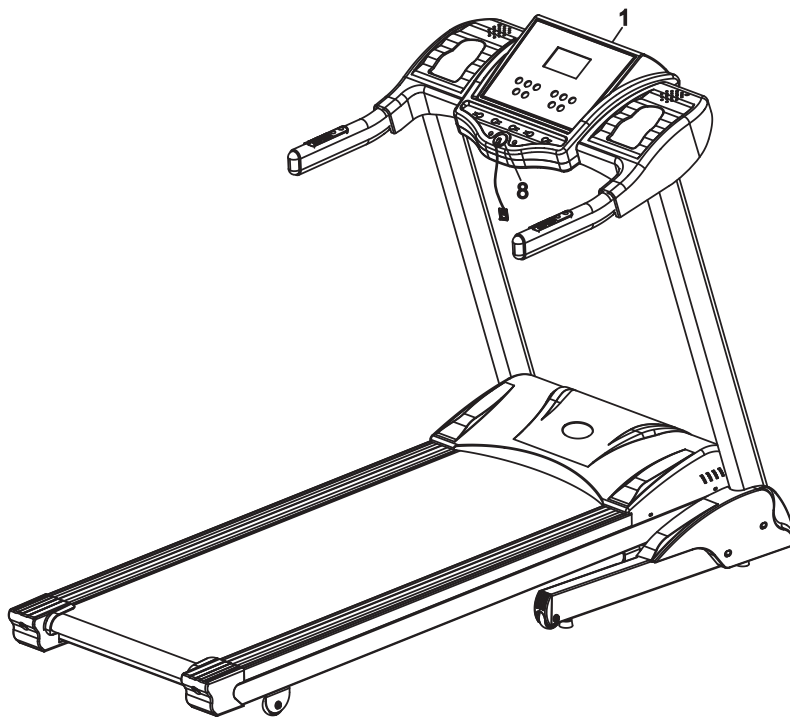

paso 4

Coloque la llave de Cuerda de Seguridad (8) en el ordenador (1).

ALMACENAMIENTO

PLEGAR LA CINTA

Sujetando el final del cuadro principal (12) por un lado, y la otra mano para tirar de la Perilla (48), con cuidado, levante el extremo del bastidor principal (12) hasta el botón de resorte (48) "pops" hacia abajo en la posición de bloqueo. Asegúrese de que el marco principal (12) está cerrado con llave antes de mover la cinta. (Vea los diagramas A y B.) La unidad se puede inclinar con cuidado en sus ruedas de transporte para mover y almacenar fácilmente. Guarde la cinta en un ambiente limpio y seco, lejos de los niños.

A

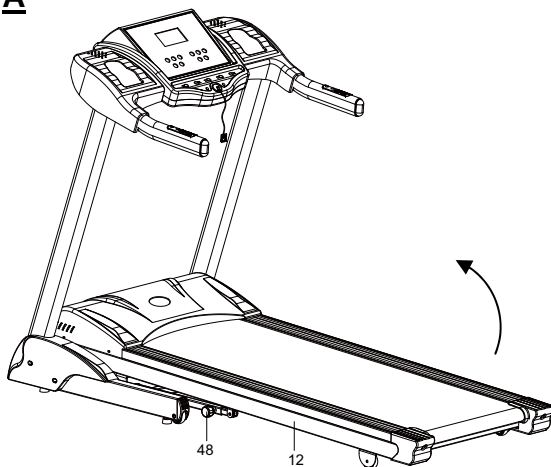

B

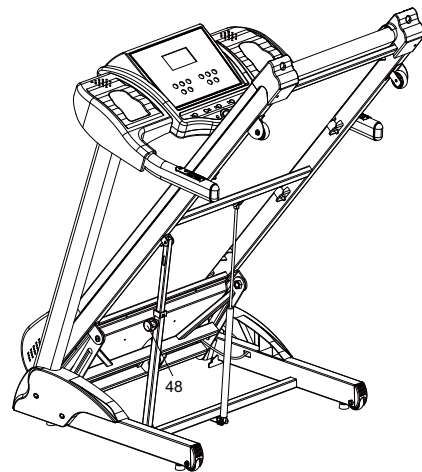

AJUSTE DE ABAJO LA CINTA

Sujetando el final del cuadro principal (12) por un lado, y la otra mano para tirar de la Perilla (48), con cuidado, baje el extremo del bastidor principal (12) hacia abajo hasta que el mando de la perilla (48) "pops" hacia abajo en la posición de bloqueo. (Vea el diagrama C y D.)

Nota: No se pare debajo del marco principal a la hora de fijar la cinta.

PARA EVITAR DAÑOS POR FAVOR NO TE OLVIDES ESTAR FIRME CUANDO LEVANTE O BAJE LA CUBIERTA.

C

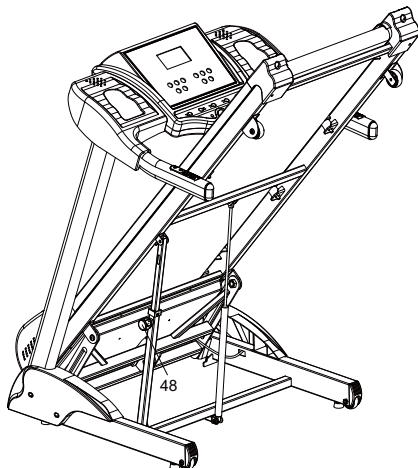

D

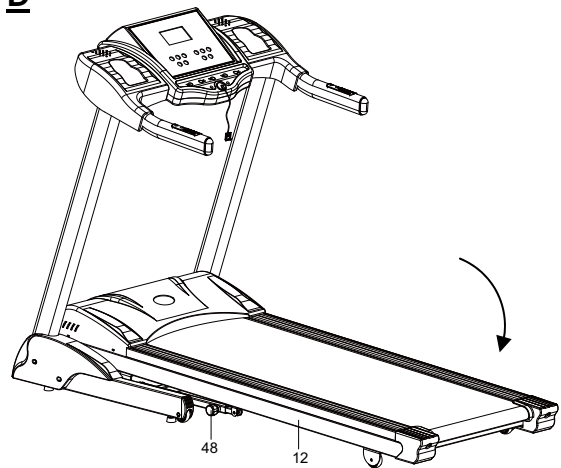

FUNCIONAMIENTO DE LA COMPUTADORA



INICIO RAPIDO:

Encienda el interruptor principal que se encuentra en la parte delantera de la cinta en la posición ON.

Antes de comenzar una sesión de entrenamiento asegurarse de que la clave de Cuerda de seguridad se ha instalado correctamente en la consola del ordenador y el clip de seguridad está correctamente conectado a un artículo de su ropa. Siempre comience la cinta de pie en los carriles laterales, no en la cinta en funcionamiento.

Pulse el botón START / STOP para iniciar el ejercicio, la pantalla LCD se de cuenta atrás 3 segundos con la pantalla LCD muestra "3-2-1", antes de la correa se empieza a mover. La correa se comienza a moverse con una velocidad inicial de 1,0 KPH. Siempre deje la cinta de correr para llegar a una velocidad de 1,0 KPH antes de entrar a la banda en funcionamiento. La hora en la ventana LCD mostrará el tiempo transcurrido de entrenamiento. La distancia en la pantalla LCD mostrará la distancia acumulada recorrida durante el entrenamiento. Las calorías en la pantalla LCD mostrará el total de calorías quemadas durante el entrenamiento acumulado. El pulso en la pantalla LCD de la voluntad de mostrar sus cifras actuales de la frecuencia cardíaca en 4-5 segundos después de mantener ambas manos en dos sensores de puño del manillar durante el ejercicio. Para asegurar que la lectura del pulso sea más precisa, por favor, siempre se aferran a los sensores de puño del manillar con las dos manos en vez de con una sola mano cuando se intenta poner a prueba tus cifras de la frecuencia cardíaca. Puede presionar acelerar o VELOCIDAD DE ABAJO en la consola del ordenador o el manillar para aumentar o disminuir la velocidad de funcionamiento durante el ejercicio. Cada incremento o decremento es de 0,1 KPH. El alcance de la cinta de velocidad es de 1.0 a 18.0 KPH. La velocidad en la pantalla LCD mostrará la velocidad actual en ejecución. Usted también puede pulsar uno de los botones de la velocidad instantánea (3 km / 6 km / 9 km) en la consola del equipo, la velocidad de carrera va a cambiar a 3 KPH, 6 KPH, o 9 KPH inmediatamente. Puede presionar inclinación hasta, incluso en pendientes de grabación situado en la consola del ordenador o el manillar para aumentar o disminuir el nivel de inclinación. Cada incremento o decremento es un nivel. El rango de ajuste de inclinación disponible es de 0 a 20 niveles. La inclinación de la pantalla LCD mostrará el nivel de inclinación. También puede pulsar uno de INSTANT botones INCLINE (3% / 6% / 9%) en la consola del ordenador, la inclinación de la pantalla LCD mostrará el nivel de inclinación que se presan y el nivel de inclinación cambia a 3 niveles, 6-nivel, o

nivel de 9 de inmediato. Durante el entrenamiento, usted puede oprimir el botón START / STOP para detener la carrera en cinta en cualquier momento, pulse el botón START / STOP para iniciar la carrera en cinta de nuevo. Para parada de emergencia, es posible que tire hacia arriba la tecla de Cuerda de seguridad y la cinta se detendrá inmediatamente.

FUNCIONES DE LOS BOTONES DE LA COMPUTADORA:

START / STOP: Presione el botón START / STOP para iniciar o detener la formación en el modo de entrenamiento.

MODO: Pulse el botón MODE para seleccionar el pre-establecido programas P1 a P25.

SET: Presione el botón SET para seleccionar la función de tiempo, distancia o calorías para objetivo de pre-configuración en el programa 0.

CLEAR: Presione el botón CLEAR para salir de P1-P25 modo de programa. Pulse el botón CLEAR para borrar el registro.

ACELERAR: Pulse el botón SPEED UP para arriba para el ajuste de la velocidad en el modo de entrenamiento. Pulse el botón para ACELERAR valores de la función pre-establecido de tiempo, distancia o calorías para el objetivo de pre-configuración en el programa 0.

VELOCIDAD ABAJO: Presione el botón ABAJO DE VELOCIDAD para hacer a la baja para el ajuste de la velocidad en el modo de entrenamiento. Pulse el botón ABAJO LA VELOCIDAD a los valores de la función pre-establecido de tiempo, distancia o calorías para el objetivo de pre-configuración en el programa 0.

INCLINACION ARRIBA: Presione el botón de inclinación arriba hasta aumentar el nivel de inclinación.

INCLINACION ABAJO: Pulse el botón INCLINACION ABAJO para disminuir el nivel de inclinación.

VELOCIDAD INSTANTANEA (3 km / 6 km / 9 km): Pulse uno de los botones de la velocidad instantánea (3 km / 6 km / 9 km) en la consola del equipo, la velocidad en la pantalla LCD mostrará la velocidad a la que se presionan y la velocidad de carrera va a cambiar a 3 KPH, 6 KPH, o 9 KPH inmediatamente.

INCLINACION INSTANTANEA: (3% / 6% / 9%): Pulse uno de los botones inclinacion instantanea (3% / 6% / 9%) en la consola del ordenador, la inclinación de la pantalla LCD muestra el nivel de inclinación que se presionan y la pendiente se convertirá en 3 niveles, 6 nivel, y 9 de nivel inmediatamente.

MÚSICA: Pulse el botón de música para reproducir música MP3 o CD a través de los altavoces en la cinta. Pulse el botón de música de nuevo para detener la reproducción de MP3 o CD de música.

PANTALLA DE LA COMPUTADORA:

TIEMPO: Pulse el botón START / STOP para iniciar el ejercicio, la pantalla LCD se de cuenta atrás 3 segundos con la pantalla LCD muestra "3-2-1", antes que la correa se

empieza a mover. La correa comienza a moverse con una velocidad inicial de 1,0 KPH. Puede pulsar acelerar o VELOCIDAD DE ABAJO en la consola de la computadora o el manillar para aumentar o disminuir la velocidad de funcionamiento durante el ejercicio. También puede presionar de inclinación hasta, incluso en pendientes de grabación situado en la consola de la computadora o el manillar para aumentar o disminuir el nivel de inclinación durante el ejercicio. La hora en la ventana LCD mostrará el tiempo transcurrido de ejercicio en minutos y segundos. También puede pre-establecer el tiempo de destino antes de la formación en el Programa 0. Pulse el botón SET para seleccionar la función, la hora en la pantalla LCD empezará a parpadear durante el tiempo de pre-establecimiento de objetivos de capacitación. El primer tiempo preestablecido objetivo es 30:00 minutos, usted puede oprimir acelerar o VELOCIDAD DE ABAJO en el tiempo objetivo preestablecido. Cada incremento es de 1 minuto. Del rango meta antes de establecer el tiempo es de 5:00 a 99:00 minutos. Pulse el botón START / STOP para iniciar el ejercicio. La correa comienza a moverse con una velocidad inicial de 1,0 KPH. Puede pulsar acelerar o VELOCIDAD DE ABAJO en la consola de la computadora o el manillar para aumentar o disminuir la velocidad de funcionamiento durante el ejercicio. El tiempo comienza la cuenta atrás de vez en destino pre-establecido de 0:00 por cada 1 segundo atrás. Una vez que el objetivo de tiempo pre-establecido la cuenta regresiva para las 0:00, el equipo comenzará a sonar para recordarle a usted y la banda en funcionamiento se detendrá automáticamente.

VELOCIDAD: Muestra la velocidad actual que va desde el mínimo de 1,0 KPH al máximo 18 KPH. Puede pulsar acelerar o VELOCIDAD DE ABAJO en la consola de la computadora o el manillar para acelerar o bajar su velocidad de carrera durante el ejercicio. Usted también puede pulsar uno de los botones de la velocidad instantánea (3 km / 6 km / 9 km) en la consola del equipo, la velocidad de carrera va a cambiar a 3 KPH, 6 KPH, o 9 KPH inmediatamente.

DISTANCIA: Pulse el botón START / STOP para iniciar el ejercicio, la pantalla LCD se cuenta regresiva de tres segundos con la pantalla LCD muestra "3-2-1" antes de que la correa se empieza a mover. La correa comienza a moverse con una velocidad inicial de 1,0 KPH. Puede pulsar acelerar o VELOCIDAD DE ABAJO en la consola de la computadora o el manillar para aumentar o disminuir la velocidad de funcionamiento durante el ejercicio. También puede presionar INCLINE arriba o abajo botón en la consola de la computadora o el manillar para aumentar o disminuir el nivel de inclinación durante el ejercicio. La distancia en la pantalla LCD mostrará la distancia acumulada recorrida durante el entrenamiento. También puede pre-establecer una distancia de destino antes de la formación en el Programa 0. Pulse el botón SET para seleccionar la función distancia, la distancia en la pantalla LCD empezará a parpadear para la distancia antes de la fijación de objetivos de capacitación. La primera pre-establecer una distancia de 1,00 kilómetros objetivo es, usted puede oprimir acelerar o VELOCIDAD DE ABAJO para pre-establecer distancia al objetivo. Del rango meta antes de la distancia establecida es de 1,00 a 9,00 kilómetros. Pulse el botón START / STOP para iniciar el ejercicio. La correa comienza a moverse con una velocidad inicial de 1,0 KPH. Puede pulsar acelerar o VELOCIDAD DE ABAJO en la consola del ordenador o el manillar para aumentar o disminuir la velocidad de funcionamiento durante el ejercicio. Distancia inicia la cuenta atrás de distancia del objetivo pre-establecido a 0,00. Una vez que la distancia al objetivo preestablecido cuenta atrás para 0.00, el equipo comenzará a sonar para recordarle a usted y la banda en funcionamiento se detendrá automáticamente.

CALORÍAS: Pulse el botón START / STOP para iniciar el ejercicio, la pantalla LCD se cuenta regresiva de tres segundos con la pantalla LCD muestra "3-2-1" antes de que la correa se empiece a mover. La correa comienza a moverse con una velocidad inicial de 1,0 KPH. Puede pulsar acelerar o VELOCIDAD DE ABAJO en la consola de la computadora o el manillar para aumentar o disminuir la velocidad de funcionamiento durante el ejercicio. También puede presionar de inclinación hasta, incluso en pendientes de grabación situado en la consola de la computadora o el manillar para aumentar o disminuir el nivel de inclinación durante el ejercicio. Las calorías en la pantalla LCD se mostrarán el total de calorías quemadas durante el entrenamiento acumulado. También puede pre-configurar las calorías de destino antes de la formación en el Programa 0. Pulse la tecla SET botón para seleccionar la función CALORÍAS, las calorías en la pantalla LCD empezará a parpadear de calorías objetivo de pre-ajuste. La primera pre-establecidos calorías objetivo es de 50 calorías, usted puede oprimir acelerar o VELOCIDAD DE ABAJO a las calorías de destino pre-establecido. Del rango meta preestablecida de calorías es 10 a 990 calorías. Pulse el botón ON / OFF para iniciar el ejercicio. La correa comienza a moverse con una velocidad inicial de 1,0 KPH. Puede pulsar acelerar o VELOCIDAD DE ABAJO en la consola de la computadora o el manillar para aumentar o disminuir la velocidad de funcionamiento durante el ejercicio. Calorías comenzar la cuenta regresiva de las calorías de destino pre-establecido en 0. Una vez que el objetivo de calorías pre-establecido una cuenta atrás hasta 0, el equipo comenzará a sonar para recordarle a usted y la banda en funcionamiento se detendrá automáticamente.

PULSO: La ventana de PULSO mostrará sus cifras actuales de la frecuencia cardíaca en 4-5 segundos después de mantener ambas manos en dos sensores de puño del manillar durante el ejercicio. Para asegurar que la lectura del pulso sea más precisa, por favor, siempre aferrese a los sensores de puño del manillar con las dos manos en vez de con una sola mano cuando se intenta poner a prueba tus cifras de la frecuencia cardíaca.

INCLINACION: Muestra el nivel de inclinación. Puede presionar la pendiente de arriba o abajo botón en la consola o del manillar para aumentar o disminuir el nivel de inclinación durante el ejercicio. También puede pulsar uno de INSTANT botones INCLINE (3% / 6% / 9%) en la consola de la computadora, la pendiente se convertirá en 3 niveles, 6 nivel, y 9 de nivel inmediatamente.

FUNCIONAMIENTO DEL EQUIPO:

ENTRENAMIENTO EN MODO PROGRAMAS:

El equipo dispone de 25 programas pre-establecidos. Pulse el botón MODE para seleccionar los programas de formación de P1 a P25. Pulse el botón CLEAR para salir de P1-P25 modo de programa.

La ventana LCD mostrará P1, P2 ..., o P25. Pulse el botón START / STOP para iniciar el ejercicio, la pantalla LCD se de cuenta atrás 3 segundos con la pantalla LCD muestra "3-2-1", antes que la correa se empiece a mover. La velocidad de funcionamiento y nivel de inclinación cambiará de acuerdo con el programa pre-establecido. También puede pulsar acelerar o VELOCIDAD ABAJO para aumentar o disminuir la velocidad y presione la inclinación o PENDIENTE ABAJO para ajustar el nivel de inclinación durante el ejercicio. Una vez que los pre-establecidos de entrenamiento plazo previsto para el programa de la cuenta regresiva para las 0:00, el equipo comenzará a sonar para recordarle a usted y la banda en funcionamiento se detendrá automáticamente.

USO DE CONEXION PARA MP3 O REPRODUCTOR DE CD:

El usuario puede conectar un extremo del cable para MP3 o reproductor de CD MP3 en el puerto en el consola de la computadora y luego conectar el otro extremo del cable para el reproductor de MP3 o CD en el conector para reproductor de MP3 o CD. Pulse el botón de música en la consola del ordenador para reproducir MP3 o CD de música a través de los altavoces en la cinta. Pulse el botón de música de nuevo para detener la reproducción de MP3 o CD de música.

GUIA DE CUIDADO, MANTENIMIENTO Y SOLUCIÓN DE PROBLEMAS

ADVERTENCIA: Para evitar una descarga eléctrica, apague y desenchufe la cinta antes de la limpieza o el mantenimiento de rutina.

LIMPIEZA

La cinta se puede limpiar con un paño suave y un detergente suave. No utilice productos abrasivos o disolventes. Tenga cuidado de no tener un exceso de humedad en la pantalla ya que esto podría causar un riesgo de descarga eléctrica o electrónica a fallar. Por favor, mantenga la cinta, sobre todo, la consola, lejos de la luz solar directa para evitar daños en la pantalla.

ALMACENAMIENTO

Guarde la cinta en un ambiente limpio y seco. Asegúrese de que el interruptor principal este apagado y se encuentra en la posición de apagado y el cable de alimentación está sin conectar de la toma de corriente eléctrica.

GUIA DE PROBLEMAS

Problema	Causas posibles	Correcciones
La cinta no se inicia.	<ol style="list-style-type: none">1. No esta enchufado.2. La Llave de seguridad de sujeción no está conectada.3. La casa activó el disyuntor.4. El Interruptor de circuito disparado cinta de correr.	<ol style="list-style-type: none">1. Ponga el enchufe en la toma de corriente eléctrica.2. Instale la llave de correa de seguridad.3. Resetee o que un electricista reemplace el interruptor en la casa.4. Espere cinco minutos y luego presione el botón de vuelta pulg.
Lacorrea se desliza.	La Correa no esta suficientemente apretada.	Ajustar la tensión de la correa.
La correa titubea Cuando pisó.	<ol style="list-style-type: none">1. No tiene suficiente lubricación aplicada sobre la cubierta en funcionamiento.2. La Correa esta demasiado apretada.	<ol style="list-style-type: none">1. Aplicar lubricante de silicona.2. Ajustar la tensión de la correa.
La Correa se descentro.	Correr tensión de la correa, incluso a través del rodillo trasero.	Centro de la banda.

AJUSTE DE LA BANDA Y LUBRICACIÓN

Ajuste de la correa:

El cinturón se ajusta en la fábrica, ya que puede desprenderse durante el transporte y / o de uso. Después de prolongar el uso de la cinta, la cinta se estirará. Si la cinta se está desplazando hacia la izquierda, gire el interruptor de alimentación principal de la cinta y dejar que el cinturón de correr a la velocidad de 2-3 KPH. Utilizando la llave Allen de 6 mm de siempre, a su vez el ajuste del rodillo trasero izquierdo perno 1 / 4 de vuelta en la dirección de las agujas del reloj. Usted debe ver que la cinta comenzará a corregirse moviéndose hacia el centro. Repita el procedimiento anterior hasta que la correa está bien centrada. Si la cinta se está desplazando a la derecha, gire el interruptor de alimentación principal de cinta y dejar que el cinturón de correr a la velocidad de 2-3 KPH. Utilizando la llave Allen de 6 mm de siempre, a su vez el ajuste del rodillo trasero derecho perno 1 / 4 de vuelta en la dirección de las agujas del reloj. Usted debe ver que la cinta comenzará a corregirse moviendo hacia el centro. Repita el procedimiento anterior hasta que la correa está bien centrada. Si la cinta se desliza durante el uso, apagar y desenchufar la máquina para correr. Utilizando la llave Allen de 6 mm de siempre, a su vez tanto a la izquierda y a la derecha los tornillos de ajuste del rodillo trasero 1 / 4 vuelta en sentido horario por el mismo importe, a continuación, encienda el interruptor principal de la cinta y dejar que el cinturón de correr a la velocidad de 2-3 KPH. Ahora debe ejecutar a la cinta para determinar si la banda sigue haciendo el deslizamiento. Repita el procedimiento anterior hasta que la correa se desliza por más tiempo.

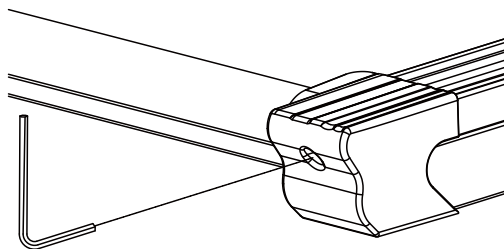

Lubricación:

Para un óptimo mantenimiento de su unidad, y que la fricción entre la banda y la tabla sea la mínima, recomendamos lubricar con silicona líquida de baja densidad (100 a 200 cps) cada 8 horas de uso la cantidad de 8 a 10 cm³ aproximadamente.

La lubricación se realiza entre banda y tabla. Para lubricarla levante la banda desde un lateral y coloque la silicona desde el centro hacia los lados, lubricando con más atención en la zona donde usted apoya los pies al realizar el ejercicio. Controlar cuando se realice este procedimiento de lubricación, que no existan restos de polvo, si eso se comprueba, limpie la plataforma donde aplica la silicona con un paño limpio para quitar los restos de polvo, que acumulados pueden dañar su equipo.

Se recomienda realizar la lubricación al final de la actividad física y dejar el equipo sin elevar el mayor tiempo posible.

Atención: Solo utilice silicona líquida apta para cintas motorizadas para lubricar. No utilice ningún otro lubricante. No exceda la cantidad de lubricante a aplicar. El excedente de lubricante de ser removido con un trapo seco.

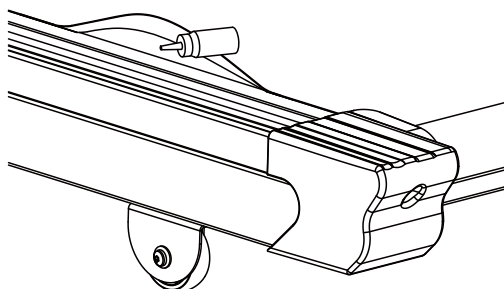

RUTINA DE ENTRADA EN CALOR Y ENFRIAMIENTO

Un buen programa de ejercicios consiste en un calentamiento, ejercicios aeróbicos, y un enfriamiento. Hacer todo el programa al menos dos o tres veces por semana, descansando un día entre los entrenamientos. Después de varios meses puede aumentar sus entrenamientos a cuatro o cinco veces por semana.

El **ejercicio aeróbico** es cualquier actividad sostenida que envía oxígeno a los músculos a través de su corazón y los pulmones. El ejercicio aeróbico mejora la condición física de sus pulmones y corazón. La condición física aeróbica es promovido por cualquier actividad que use su ejemplo los músculos grandes: piernas, brazos y glúteos. Su corazón late más rápidamente y respira profundamente. Un ejercicio aeróbico debe formar parte de su rutina de ejercicio.

El **calentamiento** es una parte importante de cualquier entrenamiento. Se debe comenzar cada sesión para preparar el cuerpo para ejercicios más intensos al calentar y estirar los músculos, aumentar la circulación y la frecuencia del pulso, y la entrega de más oxígeno a los músculos.

El **enfriamiento** al final de su entrenamiento, repetición de estos ejercicios para reducir el dolor en los músculos cansados.

ROLLOS DE CABEZA

Girar la cabeza hacia la derecha durante un tiempo, sintiendo el estiramiento hasta el lado izquierdo de su cuello, a continuación, gire la cabeza hacia atrás durante un tiempo, estirar el mentón hacia el techo y dejando la boca abierta. Girar la cabeza hacia la izquierda para un cargo, a continuación, colocar la cabeza en el pecho durante un tiempo.

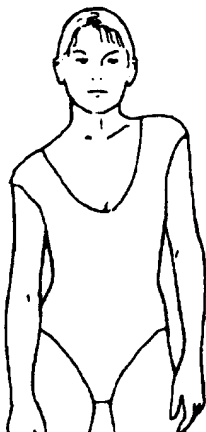

ASCENSORES DE HOMBRO

Levante su hombro derecho hacia la oreja de un contar. A continuación, levante su hombro izquierdo para una cuenta a medida que baja su hombro derecho.

LADO SE ESTIRA

Abre tus brazos a los lados y levantar hasta que estén por encima de su cabeza. Llegar a su brazo derecho en la medida hacia el techo como sea posible durante un tiempo. Repita esta acción con su brazo izquierdo.

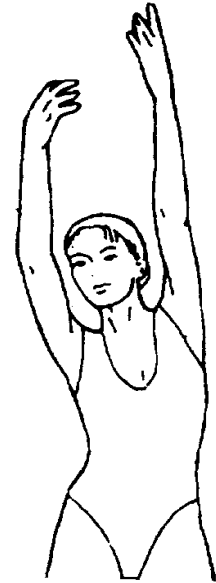

CUADRICEPS STRETCH

Con una mano contra la pared para mantener el equilibrio, el alcance detrás de usted y tire de su pie derecho. Traiga su talón, cerca de sus nalgas como sea posible. Mantenga esta posición durante 15 segundos y repetir con el pie izquierdo.

STRETCH CARA INTERNA DEL MUSLO

Siéntese con las plantas de los pies juntos y las rodillas apuntando hacia afuera. Levantar el pie lo más cerca a la ingle como sea posible. Empuje suavemente las rodillas hacia el suelo. Mantenga esta posición durante 15 segundos.



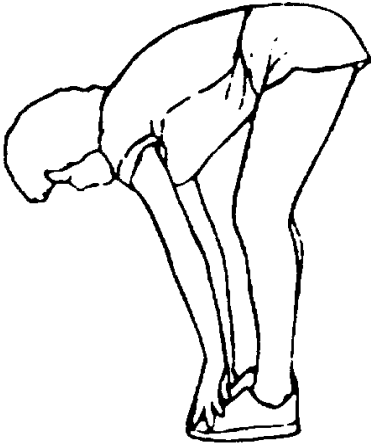

TOCARSE LOS PIES

Lentamente inclínese hacia delante desde la cintura, dejando que la espalda y los hombros se relajen a medida que se extienden hacia los dedos del pie. Llegar tan lejos como sea posible y mantener durante 15 segundos.

ISQUIOTIBIALES TRAMOS

Extienda la pierna derecha. Reste de la planta de su pie izquierdo contra la parte interna del muslo derecho. Estirar hacia la punta del pie lo más lejos posible. Mantenga esta posición durante 15 segundos. Relájese y repita con la pierna izquierda.

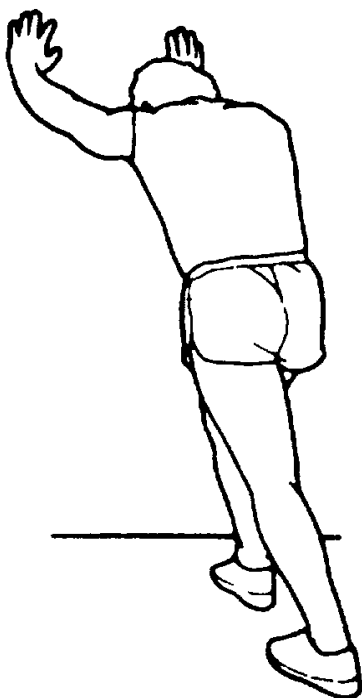
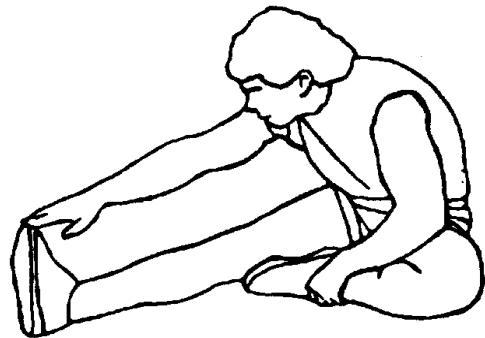

TENDON DE AQUILES STRETCH

Apoyarse en una pared con la pierna izquierda por delante de la derecha y los brazos hacia adelante. Mantenga la pierna estirada y el pie izquierdo en el suelo, a continuación, doble la pierna izquierda e inclínese hacia delante, moviendo sus caderas hacia la pared. Mantener, y luego repetir en el otro lado de 15 segundos.

CERTIFICADO DE GARANTIA

ARGENTRADE SRL, garantiza al comprador de los productos RANDERS el correcto funcionamiento por el término de 6 (seis) meses en las siguientes condiciones:

La garantía cubre todos los defectos de fabricación, no así los provocados por accidentes, golpes o uso indebido del artículo (abuso de la función o de la resistencia técnica indicada) y asegura la reparación en un plazo que no puede exceder los 60 (sesenta) días a partir de la fecha de la solicitud de la reparación, ampliable por razones de fuerza mayor.

Para efectivizar esta garantía es **ABSOLUTAMENTE IMPRESCINDIBLE EXHIBIR LA FACTURA DE COMPRA DEL PRODUCTO.**

ARGENTRADE SRL, asegura la provisión de piezas originales por el término de 1 (un) año.

Esta garantía se complementa con el Manual de uso e instrucciones de armado que acompañan a este Certificado.

Para efectivizar esta Garantía, Servicio de Post-Venta o adquirir repuestos para productos fuera de Garantía, comuníquese o diríjase a:

ARGENTRADE SRL
Calle 514 N° 2050 (1901)
Ringuelet - La Plata – Bs.As.
Tel/Fax: (0221) 471-2323
E-mail: sat2@randers.com.ar
www.randers.com.ar

NOMBRE:

COMERCIO DONDE ADQUIRIO EL PRODUCTO: DOMICILIO:

LOCALIDAD:

FECHA DE VENTA:

TELEFONO:

RANDERS®